

Siedziba:

63-500 Ostrzeszów ul. Przemysłowa 7
e-mail: arte@artesystem.pl
tel: 62 586 05 20 fax: 62 586 05 29

Oddział:

58-200 Dzierżonów ul. Wrocławska 6/5
e-mail: artebiuro@artesystem.pl
tel/fax: 74 831 14 75

POJEMNIKI / KONTENERY Z SYSTEMEM OTWIERANEGO SPODU

- pojemniki przeznaczone są wszędzie tam gdzie niezbędne jest przemieszczanie i łatwe opróżnianie ich zawartości,
- doskonale do materiałów o dużych gabarytach, różnego typu materiałów sypkich oraz odpadów przemysłowych,
- kontenery te wykonane są z blachy stalowej,
- przewożone są przez wózki widłowe zaczepiane do czterech przyspawanych do górnych krawędzi uchwytów,
- zawartość (materiał) może być opróżniona przez otwieraną podstawę z wałkami (95% szerokość otwarcia),
- otwieranie jest ułatwione dźwignią, znajdującą się na jednym z boków,
- zamknięcie podłogi następuje automatycznie, bez konieczności osobistej ingerencji, dzięki szczególnemu urządzeniu, które składa się z dźwigni i stalowych kólek,
- kontenery z systemem otwieranego spodu dostępne są w dwóch rozmiarach – tabela poniżej,
- standardowa kolorystyka pojemników: **RAL-7000**.

Poglądowe zdjęcia kontenerów z systemem otwieranego spodu



meble warsztatowe



regaly



meble metalowe



meble szkolne

ogrodzenia
przenośne

rusztowania

transport
magazynowy

pojemniki



drabiny

Siedziba:

63-500 Ostrzeszów ul. Przemysłowa 7
 e-mail: arte@artesystem.pl
 tel: 62 586 05 20 fax: 62 586 05 29

Oddział:

58-200 Dzierżoniów ul. Wrocławska 6/5
 e-mail: artebiuro@artesystem.pl
 tel/fax: 74 831 14 75

Parametry kontenerów z systemem otwieranego spodu

wymiary zewnętrzne (dł. x szer. x wys.)	nośność	masa
1000 x 800 x 800 mm	2000 kg	ok. 122 kg
1000 x 800 x 1150 mm	2000 kg	ok. 148 kg

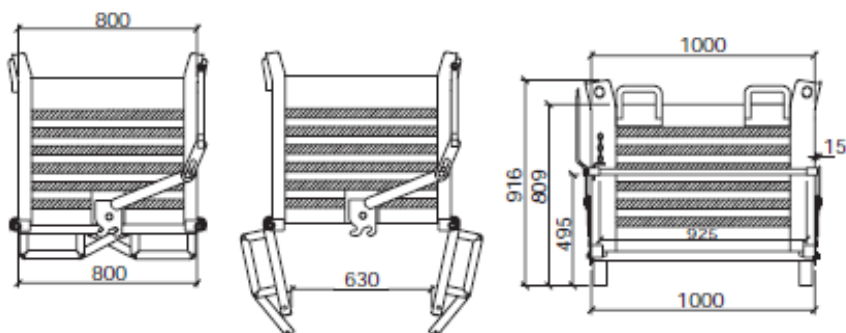
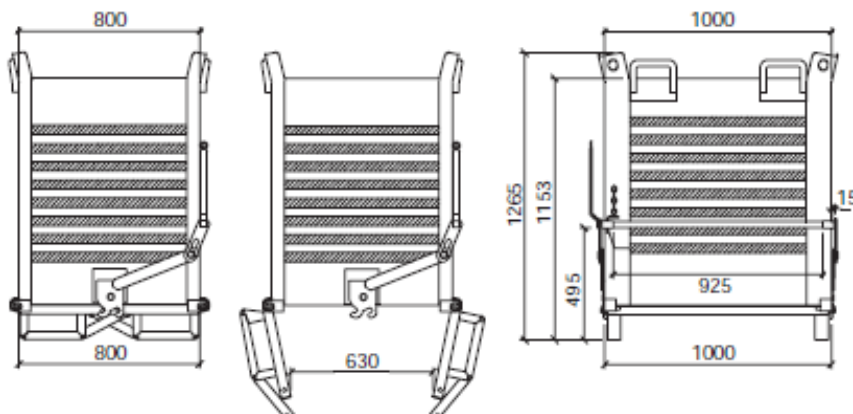
Wymiary kontenera: 1000 x 800 x 800

Wymiary kontenera: 1000 x 800 x 1150

meble warsztatowe



regały



meble metalowe



meble szkolne

 ogrodzenia
przenośne

rusztowania

 transport
magazynowy

pojemniki



drabiny

Siedziba:

63-500 Ostrzeszów ul. Przemysłowa 7
e-mail: arte@artesystem.pl
tel: 62 586 05 20 fax: 62 586 05 29

Oddział:

58-200 Dzierżonów ul. Wrocławska 6/5
e-mail: artebiuro@artesystem.pl
tel/fax: 74 831 14 75

Przykład zamykania kontenerów z systemem otwieranego spodu



1. Podstawa otwarta całkowicie

2. Rozpoczęcie zamykania przy pomocy wałków stalowych

3. Podstawa całkowicie zamknięta



meble warsztatowe



regaly



meble metalowe



meble szkolne



ogrodzenia
przenośne



rusztowania



transport
magazynowy



pojemniki



drabiny